

JIMMY

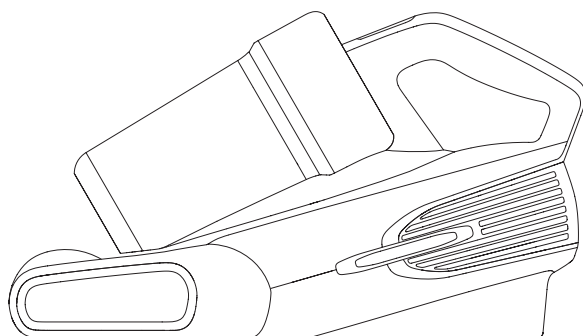

BX7 Pro

User Guide	Anti-mite Vacuum Cleaner
Instrukcja obsługi	Odkurzacz antyroztoczowy
Gebrauchsanweisung	Staubsauger zum Entfernen von Milben
Mode d'emploi	Aspirateur anti-acarien
Manuale d'uso	Aspirapolvere Anti-acaro
Instrucciones de uso	Aspirador de eliminación de ácaros
Инструкция по эксплуатации	Пылесос для удаления клещей

Contents

English	2
Polski	10
Deutsch	18
Français	26
Italiano	34
Español	42
русский язык	50

Product Installation

Parts Name

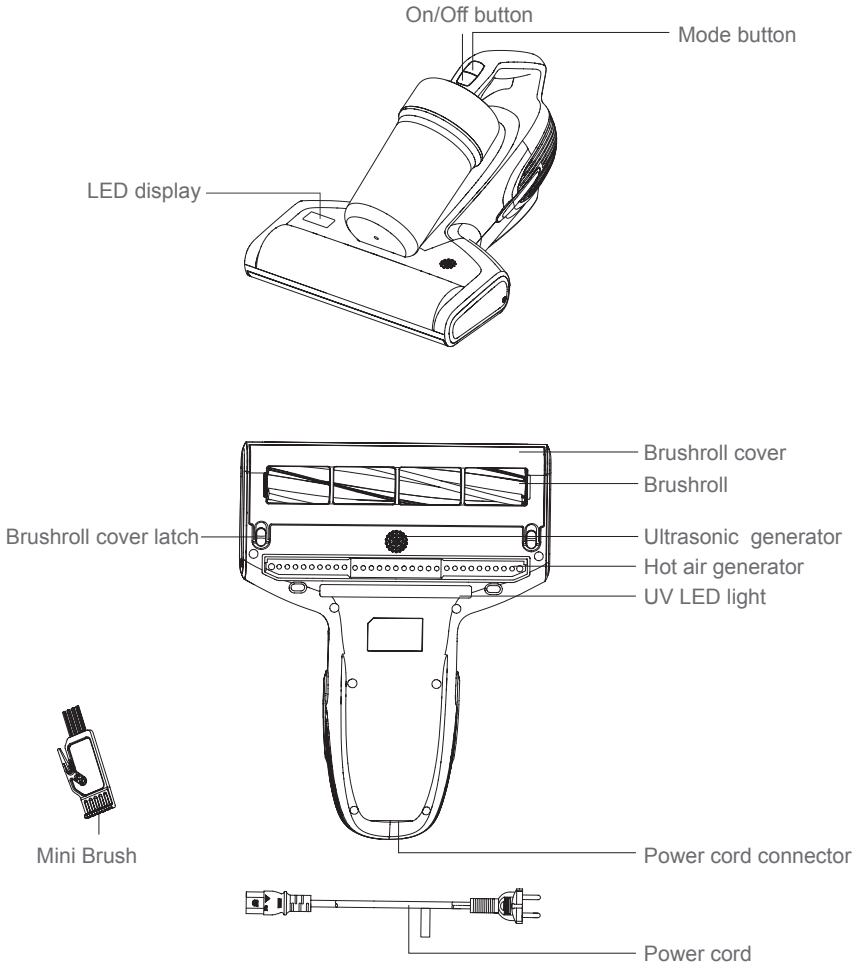

Packing List

Name	Anti-mite Vacuum Cleaner	Power Cord	MIF Filter	Mini-brush	User Guide
Quantity	1	1	1	1	1

Use of the Product

Insert the power cord into the machine and plug into the socket. Press on/off button, the machine is in vacuuming+UV+tapping mode and all indicators light up. Press the mode button to switch the machine to tapping+vacuuming mode. Press the mode button again to switch the machine to UV+vacuuming mode. Press the mode button again to switch back to the UV+tapping+vacuuming mode. Press on/off button again, the machine stop working(The LED display area has the dust sensor function. When in clean state, the dust concentration light turns blue. When in dirty state, the dust concentration light turns red. As the dust concentration decreases, the dust concentration light slowly changes from red to blue.)

Note:

1. When the LED display shows brush trapped mode and the icon flash, please clean the filter and brushroll in time.
2. For safety reasons, the UV light only works within 3cm above object as well as less than 30 inclination degrees. Otherwise, the UV light will automatically turn off.
3. Do not touch the air outlet on the bottom of the machine in case of hand scald.

LED Display

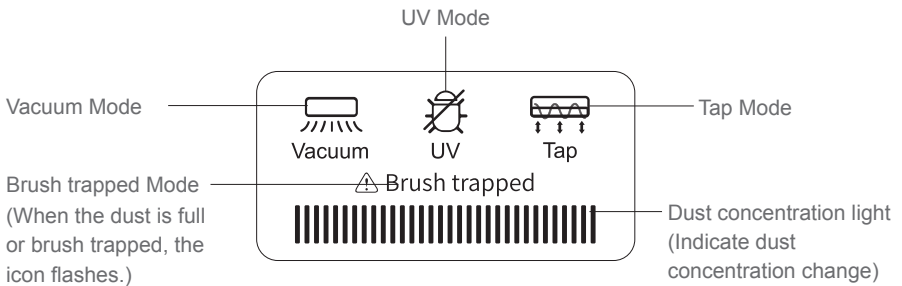

Cleaning and Maintenance

Note:

1. Filters are available at dealers.
2. It is recommended to clean the dust cup after each use. When the filter is blocked due to excessive dust accumulation, it needs to be cleaned and replaced if necessary.

Dust Cup Cleaning

1. Turn off the machine and unplug the power cord. Then press the release button and lift upward. (Figure 1)

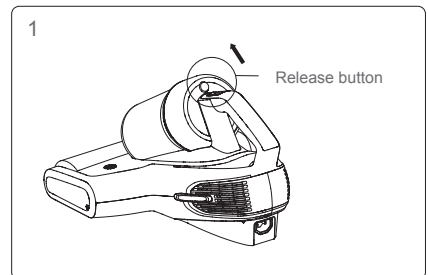

2. Hold the dust cup and dust cup cover separately, twist dust lid anticlockwise (Figure 2), remove it from dust cup to clean. (Figure 3)

Filter and Cyclone Cleaning

Hold the cyclone in one hand, pinch the "UP" logo with the other hand, and take out the filter (Figure 4). Please tap the filter downward. Do not tap the filter in reverse side in case of filter clog (Figure 5). Clean the cyclone metal filter with the attached mini brush. (Figure 6)

After cleaning the dust cup, filter and cyclone, assemble the cyclone into the dust cup. Rotate the dust cup cover assembly into the dust cup until a "click" sound is heard that is assembled in place. (Figure 7)

Note:

1. Do Not miss the filter!
2. Use water or neutral reagents to clean dust cup and wipe with dry cloths. Do not wash the filter until it is necessary. Make sure the filter and dust cup are completely dry before another use.

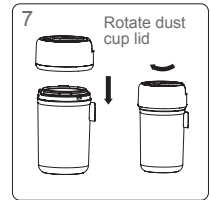
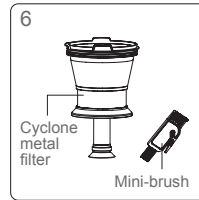
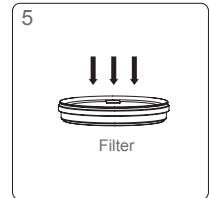
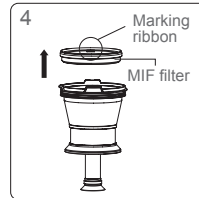
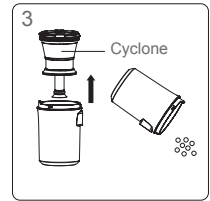
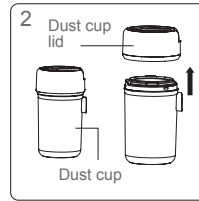

Brushroll Cleaning and Installation

Turn off the machine and unplug the power cord, rotate the right lock knob anticlockwise with hand from locked position to unlock position (Figure 8) to remove the brushroll to clean up. (Figure 9)

After brushroll cleaning, install the brushroll and the brushroll cover into the machine in turn (Figure 10) and lock the latch of the brushroll. (Figure 11)

Note: For safety reasons, please turn off the machine and unplug power cord before cleaning brushroll.

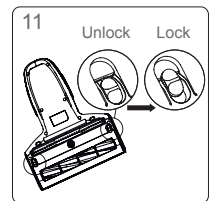
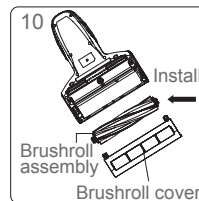
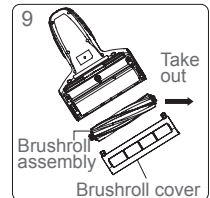
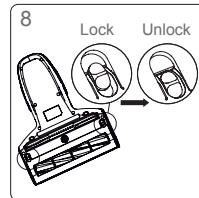

Maintenance and Storage

Please clean dust cup and filter after each use for further use. It is recommended to replace a filter after 30-50 hours of working time (depending on specific situation) for better use.

Any paper, lead glass, plastic will greatly affect the effect of UV light. Please wipe and clean the UV tube regularly for better use.

Do Not touch the UV tube as dirt will affect UV light effect.

Put the machine in cool and dry place if the machine is to be idled. Do Not leave it in direct sunlight or humid environment.

The dust sensor cover in the air duct need to be cleaned regularly to avoid affecting the transmission and reception of infrared signals. (Figure 12)

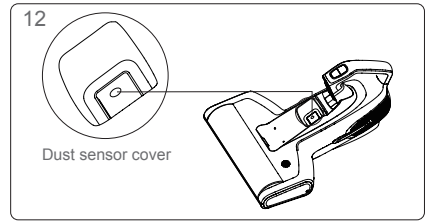

Cautions

Please read this instruction manual carefully before use and keep it properly for future use.

Never leave the machine working without supervision.

Please turn off the power switch and unplug the power cord if the machine is to be idled. Do Not unplug the power cord with humid hand in case of electric shock.

Cut the power source in maintenance or off-service.

Keep the power cord away from sharp objects and do not drag the cord to move the machine in case of cord damage.

For safety reasons, please do not use the product to clean hot objects such as carbon, cigarette butts, sharp objects such as broken glass, corrosive liquids, flammable and explosive materials such as gasoline and alcohol. Otherwise it may cause product damage or fire.

Do not use this product to clean water or wet dust. Do Not operate it in humid places (such as bathroom, toilet, laundry room, etc.) to avoid malfunction.

Do Not place the machine near heating appliances or expose it to direct sunlight in case of fire hazard.

Keep this product beyond the reach of special individual such as children without adult supervision.

Do Not operate this machine with suction port blocked in case of product damage.

The product has UV light, for safety reasons, Do Not look at the bottom of the machine when the power is on in case of ultraviolet rays harming.

Do not apply this product to plants. Excessive use of UV may cause object damage.

Do not sit on this product in case of personal injury and product damage.

Do not remove the brushroll cover or force the cover outward when the machine is powered on for safety reasons.

This product can ONLY use for cleaning of textiles such as mattresses, blankets, pillows, sofas, etc.

If the power cord is damaged, please ask for professional help of the manufacturer and other professionals for safety reasons.

Trouble Shooting

Please check the following trouble points before go to the maintenance department.

Problems	Possible Reasons	Solution
Power failure	Power cord is not firmly inserted.	Insert the power cord firmly.
	No power on socket.	Check the socket.
	Power switch not pressed.	Press the On/Off button.
Low suction power	Suction port clogged.	Clean up suction port.
	Dust accumulation on filter.	Clean up the dust cup and filter.
	Dust accumulation on cyclone.	Clean up cyclone.
UV light failure	The UV function is automatically off for safety reasons or weak reflection of object.	The UV function operates on the condition of less than 3CM height from the object.
	The machine operates on the same position for a long time.	Move the machine forward and backward
	The machine is placed upright.	Machine tilted no more than 30 degrees.
	Sensor window is contaminate.	Clean the sensor window with a half-dry cloth.
	UV light damage.	Contact after-sale service.
Automatically turned off	Dust cup full.	The machine will automatically turn off to prevent the motor under long operation. If the machine automatically turned off , please clean up the dust cup and filter, unplug power cord and reuse if after 2 hours.
	Suction port clogged.	
	Filter blocked.	
Brushroll failure	Brushroll tangled with foreign matter.	Remove the cover and clean up brushroll according to user guide.
	Belt broken.	Remove the cover according to user guide and check the belt. If broken, contact after-sale to repair.

Note:If fault remains after adopting the following solutions, contact after sale service or local distributor immediately.

Product Specifications

Technical Parameter

Model	BX7 Pro
Rated voltage	220V-240V~
Rated frequency	50Hz
Rated power	700W

Circuit Diagram

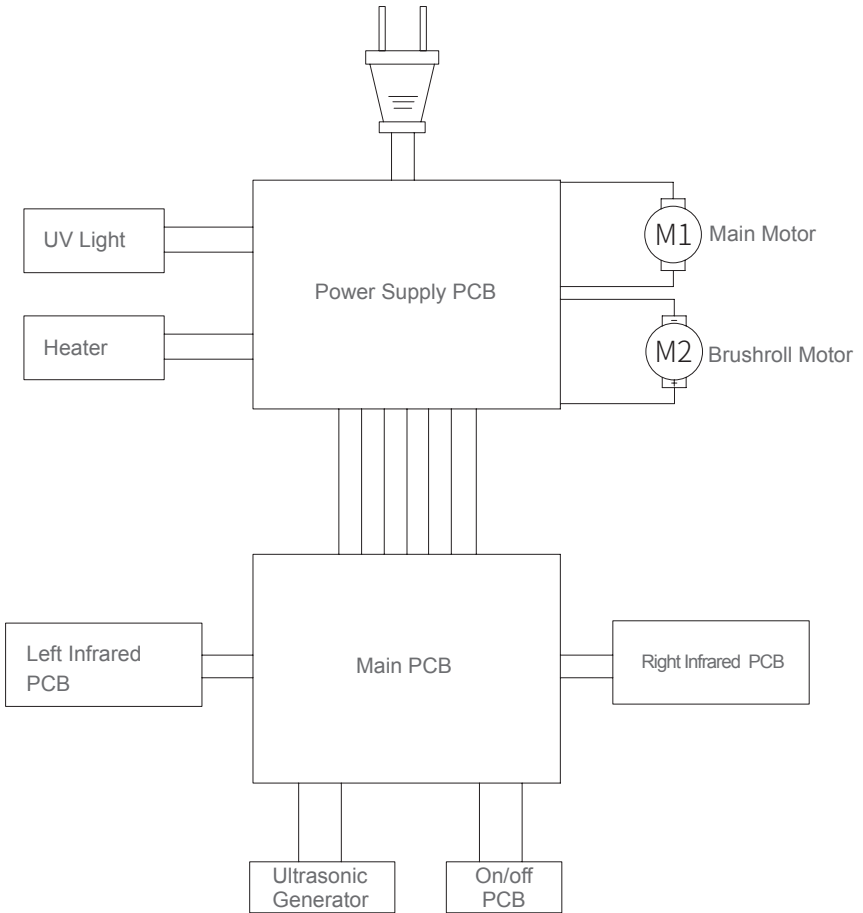

Manufacturer Information

Manufacturer	Kingclean Electric Co., Ltd
Address	No.1 Xiangyang Road, Suzhou New District, Jiangsu Province 215009,China

Disposal

The machine, accessories and packaging should be sorted for environmental-friendly recycling.



Do not dispose of the machine into household waste!

Only for EC countries: According to the European Guideline 2012/19/EU, machine that are no longer usable, and according to the European Guideline 2006/66/EC, defective or used battery packs/batteries, must be collected separately and disposed of in an environmentally correct manner.

Subject to change without notice.

Warranty Information

This product enjoys one year warranty for the machine, service starting from the date of purchase.

Excluded from the guarantee is normal wear, commercial use, alterations to the appliance as purchased, cleaning activities, consequences of improper use or damage by the purchaser or a third person, damage, that can be attributed to external circumstances or caused by the batteries.



Installation du produit

Nom de la pièce

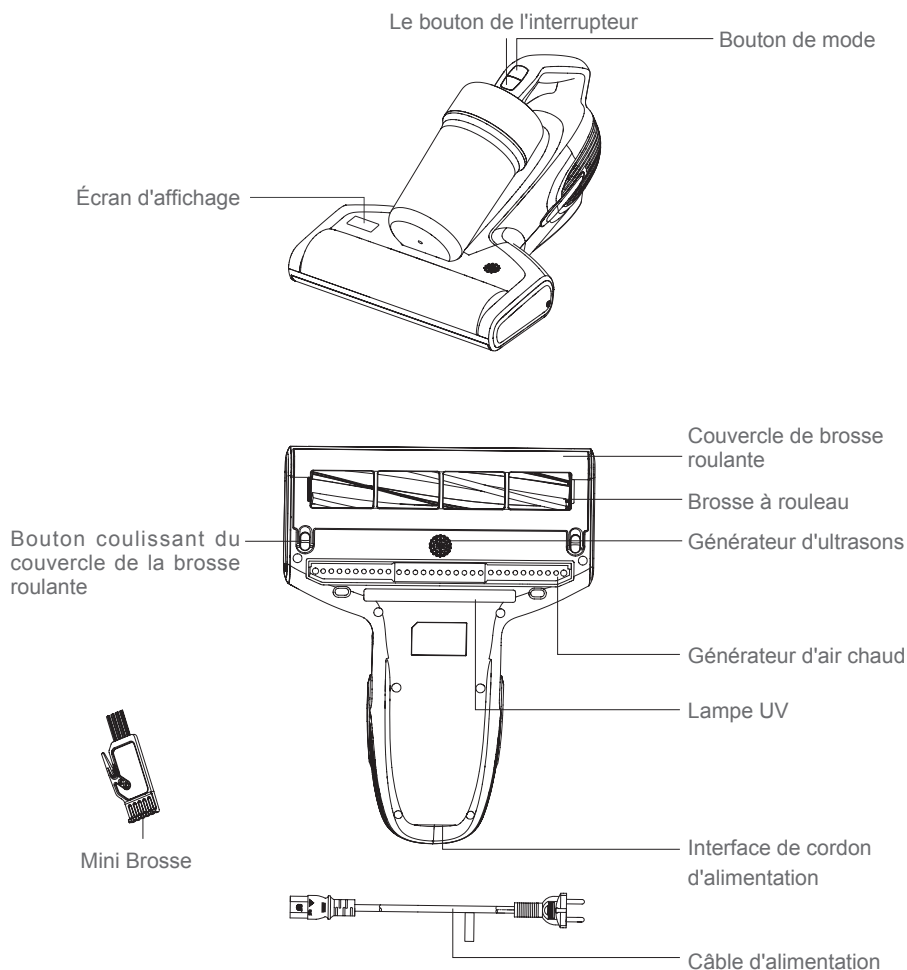

Liste de colisage

Nom	Aspirateur	Câble d'alimentation	Filtre MIF	Mini Brosse	Mode d'emploi
Quantité	1	1	1	1	1

Utilisation du produit

Insérez le cordon d'alimentation dans la machine complète, puis insérez la fiche dans la prise. Après avoir appuyé sur le bouton de l'interrupteur, l'aspirateur de démite passe par défaut en mode aspirateur + démite + volet; l'icône correspondante dans la zone d'affichage s'allume; Appuyez sur le bouton mode pour basculer entre les modes battement + aspiration, Appuyez à nouveau sur le bouton mode pour basculer entre le mode élimination des acariens + aspiration, Appuyez à nouveau sur le bouton mode pour revenir au mode élimination des acariens + retournement + aspiration. Appuyez à nouveau sur le bouton de l'interrupteur, toute la machine s'arrête de fonctionner. (la zone d'affichage a la fonction d'un capteur de concentration de poussière. Lorsqu'elle est dans un état propre, la barre lumineuse de concentration de poussière est bleue et lorsqu'elle est sale, la barre de concentration de poussière est rouge. Au fur et à mesure que la concentration de poussière diminue, la barre lumineuse de concentration de poussière passe progressivement du rouge au bleu.)

Remarques:

- 1.L'écran présente un phénomène stroboscopique à rotor bloqué. Il est recommandé de nettoyer les composants du filtre en coton et de la brosse à rouleau à temps.
- 2.Afin d'éviter les dommages accidentels, la lampe UV doit être à environ 3 cm de l'objet irradié et l'angle d'inclinaison de la machine ne doit pas dépasser 30 degrés pour fonctionner normalement. Au-delà de cette plage, la lampe UV s'éteindra automatiquement.
- 3.Une fois que la machine d'élimination des acariens a commencé à fonctionner, l'évent d'air chaud continue de pulvériser de l'air chaud. La température de l'air chaud est relativement élevée. Veuillez ne pas toucher l'évent d'air chaud avec vos mains.

Écran d'affichage

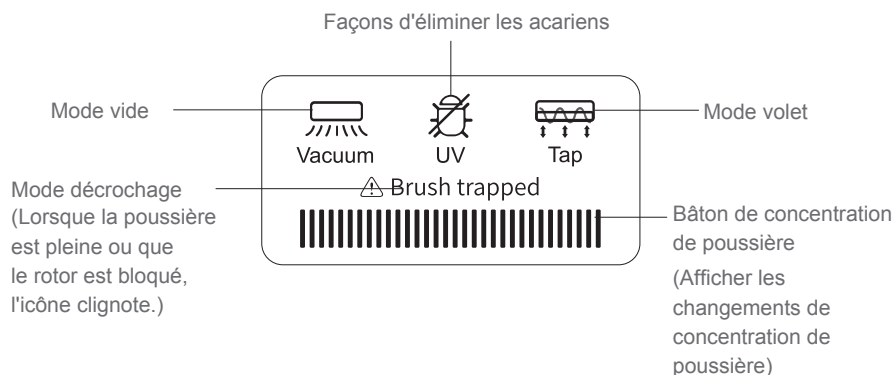

Nettoyage et entretien

Remarques:

1. Le coton filtrant MIF peut être obtenu auprès du vendeur de l'aspirateur.
2. Il est recommandé de nettoyer le bac à poussière à temps après chaque utilisation. Lorsque trop de poussière provoque le colmatage du filtre MIF, il doit être nettoyé et remplacé si nécessaire.

Nettoyage de l'ensemble du godet à poussière

1. Coupez l'alimentation de la machine, débranchez la prise d'alimentation, placez la machine à la verticale, appuyez sur le bouton de déverrouillage avec votre main et soulevez le bac à poussière dans le sens de la flèche. (Figure 1)

2. Tenez le godet de collecte de poussière et l'ensemble de couvercle de godet de collecte de poussière avec les deux mains, puis faites pivoter l'ensemble de godet de collecte de poussière dans le sens des aiguilles d'une montre (Figure 2), soulevez l'ensemble de couvercle de godet de collecte de poussière et retirez le cône du cyclone pour évacuer la poussière. (Figure 3)

Nettoyage du coton filtre MIF et du cône cyclone

Tenez l'assemblage du cône du cyclone du bac à poussière d'une main et pincez la marque "UP" sur le filtre avec l'autre main, sortez le filtre MIF (Figure 4) et tapotez-le dans le sens de la flèche pour éliminer la poussière. N'oubliez pas de ne pas reculer pour éviter que la poussière ne se répande (Figure 5). Utilisez la brosse de nettoyage spéciale incluse pour éliminer la poussière et autres débris du filtre métallique et des pièces en plastique. (Figure 6)

Après avoir nettoyé l'ensemble de godet de collecte de poussière, le coton filtrant MIF et l'ensemble de cône cyclone, placez l'ensemble de cône de cyclone dans le godet de collecte de poussière, puis faites pivoter l'ensemble de couvercle de godet de collecte de poussière dans le godet de collecte de poussière. Lorsqu'il tourne, il sera assemblé en place après avoir entendu un "Cliquez sur". (Figure 7)

Remarques:

1. N'oubliez pas de ne pas rater le filtre MIF!
2. Si vous trouvez qu'il y a trop de poussière dans le bac à poussière, vous pouvez nettoyer le bac à poussière et l'ensemble filtre avec de l'eau ou des réactifs neutres et les essuyer avec un chiffon sec. Veuillez noter que le filtre MIF ne doit pas être rincé avec de l'eau autant que possible. Vous pouvez nettoyer la poussière et la saleté en tapotant. Dans le même temps, assurez-vous qu'ils sont complètement secs avant de mettre le bac à poussière et le filtre MIF dans l'unité principale.

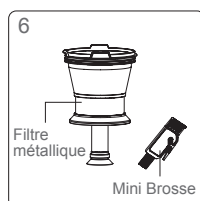
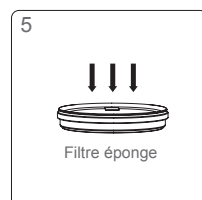
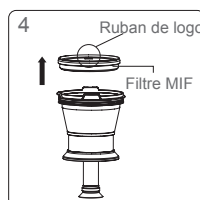
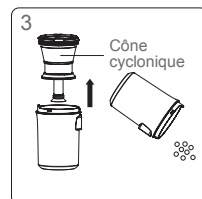
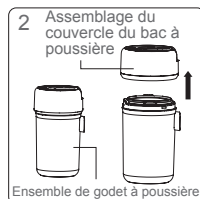
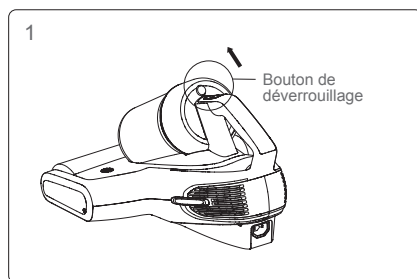

Nettoyage et pose des brosses

Éteignez la machine et débranchez l'alimentation, faites glisser et appuyez sur le bouton coulissant du couvercle de la brosse à rouleau à la main pour le faire passer de l'état fermé à l'état ouvert (Figure 8), puis tournez le couvercle de la brosse à rouleau et retirez le rouleau ensemble de brosses (Figure 9), qui peut être nettoyé.

Après avoir nettoyé la brosse rotative, installez l'ensemble brosse rotative et le couvercle de la brosse rotative dans le corps un par un (Figure 10) et verrouillez le curseur de la brosse rotative (Figure 11).

Remarque: lors du nettoyage de la brosse rotative, assurez-vous de débrancher l'alimentation électrique pour éviter une activation accidentelle de la brosse rotative et des blessures.

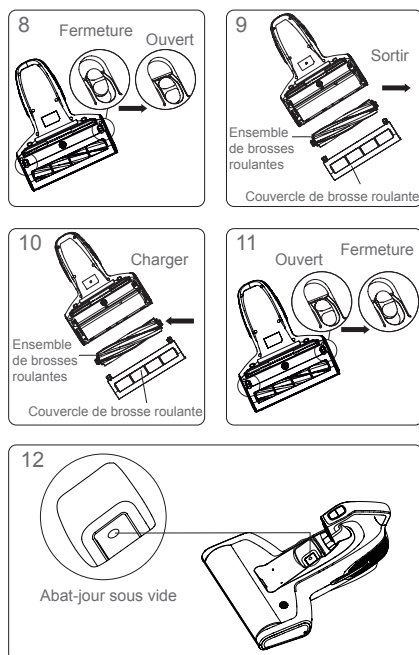

Entretien et stockage quotidiens

Il est recommandé de nettoyer le bac à poussière et le coton filtre MIF après chaque utilisation pour la prochaine utilisation. Si le bac à poussière est plein de poussière pendant l'utilisation, il est recommandé de le nettoyer immédiatement, sinon cela affectera l'effet d'utilisation ; Une fois que la durée d'utilisation cumulée du filtre MIF atteint 30h-50h (selon l'utilisation du filtre MIF), il est recommandé d'acheter et de remplacer le filtre MIF à l'endroit désigné Filtre, afin de ne pas affecter les performances de la machine.

La pénétration des rayons ultraviolets est faible et tout papier, verre ordinaire ou plastique réduira considérablement l'intensité du rayonnement ultraviolet. De plus, les taches de poussière et d'huile sur le couvercle transparent inférieur affecteront directement sa capacité de pénétration. Le couvercle transparent doit donc être essuyé et nettoyé régulièrement pour éviter d'affecter la pénétration et la force des rayons ultraviolets.

Ne touchez pas le couvercle transparent avec vos doigts, car les taches affecteront la pénétration des rayons ultraviolets.

Lorsque vous n'utilisez pas la machine pendant une longue période, placez la machine dans un endroit frais et sec et ne la placez pas à la lumière directe du soleil ou dans un environnement humide.

L'abat-jour transparent sensible à la poussière dans le conduit d'air doit être nettoyé et essuyé régulièrement pour éviter d'affecter la transmission et la réception des signaux infrarouges. (Figure 12)

Précautions

Lisez attentivement ce manuel d'instructions avant utilisation et conservez-le correctement pour l'utilisation future.

Ne laissez jamais la machine fonctionner sans surveillance.

Veuillez éteindre l'interrupteur d'alimentation et débrancher le cordon d'alimentation si la machine doit être inactive. Ne débranchez pas le cordon d'alimentation avec les mains humides en cas de choc électrique.

Coupez la source d'alimentation en maintenance ou hors service.

Gardez la ligne d'alimentation loin des objets pointus et ne faites pas glisser le cordon pour déplacer la machine en cas d'endommagement du cordon.

Pour la sécurité, ne utilisez pas le produit pour nettoyer des objets chauds tels que le carbone, les mégots de cigarettes, les objets tranchants la verre brisé, les liquides corrosifs, les matériaux inflammables et explosifs, l'essence et l'alcool, sinon, cela pourrait endommager le produit ou provoquer un incendie.

N'utilisez pas ce produit pour nettoyer l'eau ou la poussière humide, ne l'utilisez pas dans des endroits humides (tels que la salle de bain, les toilettes, buanderie, etc.) pour éviter les pannes.

Ne placez pas la machine près d'appareils de chauffage et ne l'exposez pas à la lumière directe du soleil en cas de risque d'incendie.

Gardez ce produit hors des personnes particulières telles que des enfants sans la surveillance d'un adulte.

N'opérez pas la machine avec l'orifice d'aspiration bloqué en cas de dommages au produit.

Le produit est équipé d'une lumière UV, pour des raisons de sécurité, ne regardez pas au bas de la machine lorsque l'appareil est sous tension pour les rayons ultraviolets ne causer pas les dommages humaines.

Ne pas appliquez ce produit sur les plantes pour ne causer le dommage excessive des UV et endommager les objets.

Ne vous asseyez PAS sur ce produit pour ne causer pas les dommages au produit.

Ne retirez pas le couvercle du rouleau de brosse et ne forcez pas le couvercle vers l'extérieur lorsque la machine est sous tension ou fonctionne.

Ce produit peut être utilisé **UNIQUEMENT** pour le nettoyage de textiles par exemple les matelas, couvertures, oreillers, canapés, etc.

Si la ligne d'alimentation est endommagé, demandez l'aide du fabricant et d'autres professionnels pour la sécurité.

Dépannage

Si le défaut existe après les solutions suivantes, contactez immédiatement le service après-vente ou le distributeur local.

Problèmes	Raisons possibles	Solution
Panne de l'alimentation	La ligne d'alimentation n'est pas fermement insérée.	Insérez fermement la ligne d'alimentation.
	Pas de courant sur la prise.	Vérifiez la prise.
	Interrupteur d'alimentation non appuyé.	Appuyez sur le bouton Marche / Arrêt.
Faible puissance d'aspiration	L'orifice d'aspiration est bouché.	Nettoyez l'orifice d'aspiration.
	Accumulation de poussière sur le filtre.	Nettoyez le filtre.
	Accumulation de poussière sur le cyclone.	Nettoyez le cyclone.
Panne du tube UV	La fonction UV est automatiquement désactivée pour la sécurité ou la faible réflexion de l'objet.	La fonction UV fonctionne sous la condition de moins de 3 cm de hauteur de l'objet.
	La machine fonctionne longtemps sur la même position.	Déplacez la machine vers l'avant et vers l'arrière.
	La machine est placée en la position verticale.	La machine n'a pas basculé de plus de 30 degrés.
	La fenêtre du capteur est contaminée.	Nettoyez la fenêtre du capteur avec un chiffon à moitié sec.
	Dommage de lumière UV.	Contactez le service après-vente.
Éteint automatiquement.	La coupe de poussière est pleine.	La machine s'arrête automatiquement pour empêcher le moteur de fonctionner longtemps, si la machine s'est éteinte automatiquement, nettoyez la coupe de poussière et le filtre, débranchez la ligne d'alimentation et le réutilisez après 2 heures.
	Orifice d'aspiration bouché.	
	Filtre bloqué.	
Défaillance du rouleau de brosse	Rouleau de brosse emmêlé avec des matières étrangères.	Retirez le couvercle et nettoyez le.
	La ceinture est cassée.	Retirez le couvercle selon les instructions d'utilisation et vérifiez la courroie, s'il est cassé, contactez le service après-vente pour la réparation.

Remarque: Si il y un problème après l'adoption des solutions suivantes, contactez immédiatement le service après-vente ou le distributeur local.

Spécifications du produit

Paramètre technique

Modèle	BX7 Pro
Tension nominale	220V-240V~
Fréquence nominale	50Hz
Puissance nominale	700W

Schéma

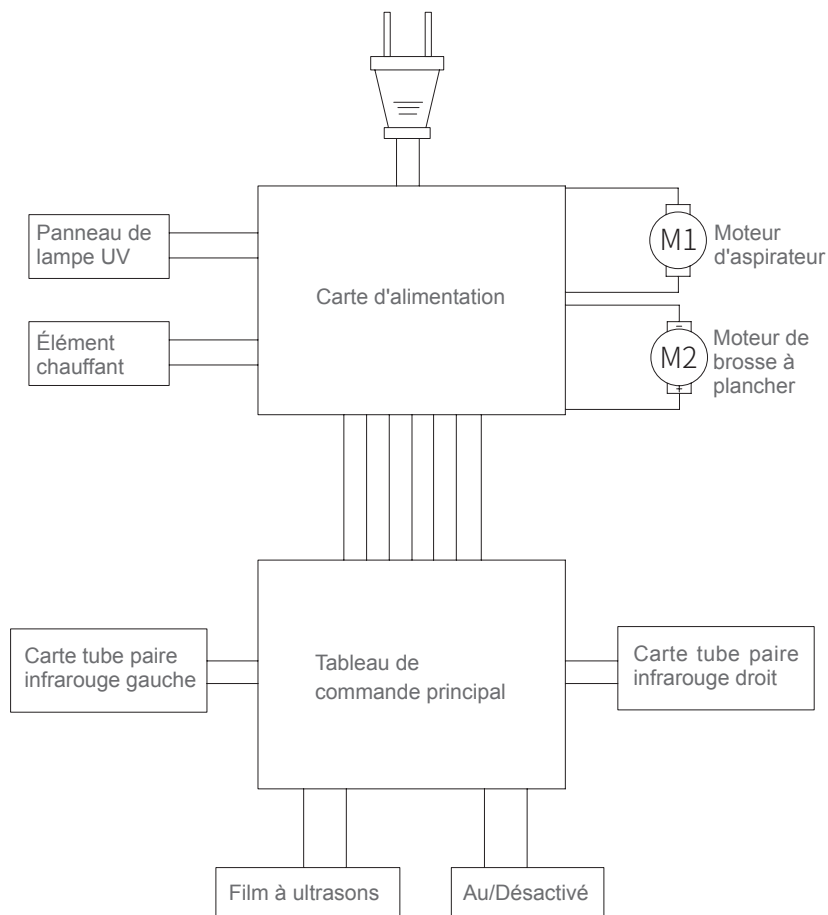

Informations du fabricant

Fabricant	Kingclean Electric Co., Ltd
Adresse	No 1 route de Xiangyang, nouveau district de Suzhou, province du Jiangsu, Chine 215009

Disposition

Pour un recyclage respectueux de l'environnement, les machines, les accessoires et les emballages doivent être classés.



Ne pas jeter la machine dans les ordures ménagères!

Uniquement pour les pays de la CE

Selon la directive européenne 2012/19 / EU et conformément à la directive européenne 2006/66 / CE, les blocs / batteries défectueux ou usés, les machines qui ne sont plus utilisables doivent être collectées séparément et éliminées dans le respect de l'environnement.

Sujet à changement sans préavis.

Informations de garantie

Ce produit bénéficie d'une garantie un an ans la date d'achat.

La garantie l'usure normale exclus l'utilisation commerciale, les modifications apportées à l'appareil acheté, les activités de nettoyage, les conséquences d'un usage impropre ou de dommages causés par l'acheteur ou un tiers, les dommages pouvant être imputés à des circonstances extérieures ou aux piles.



JIMMY



Contact us -we'll get back within 1 business day.



Web:www.jimmyglobal.com
Email:support@jimmyglobal.com