

JIMMY

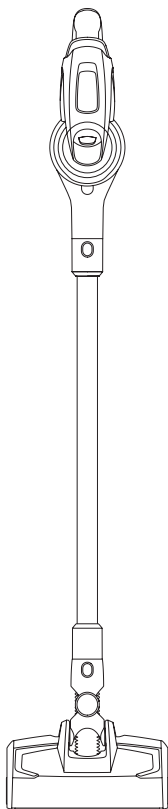

JV83

Instruction Manual	Vacuum Cleaner
Gebrauchsanweisung	Staubsauger
Manual de instrucciones	Aspiradora
Manuale di istruzioni	Aspirapolvere
Mode d'emploi	Aspirateur
Инструкция по эксплуатации	Пылесос

Contents

English	1
Deutsch	13
Español	24
Italiano	35
Français	46
русский язык	57

Products Installation

Unpacking

Open the package, take out the foam pad , all accessories and machine from the package, take off the plastic bag and save them for the purpose of future maintenance and repair.

Parts Name

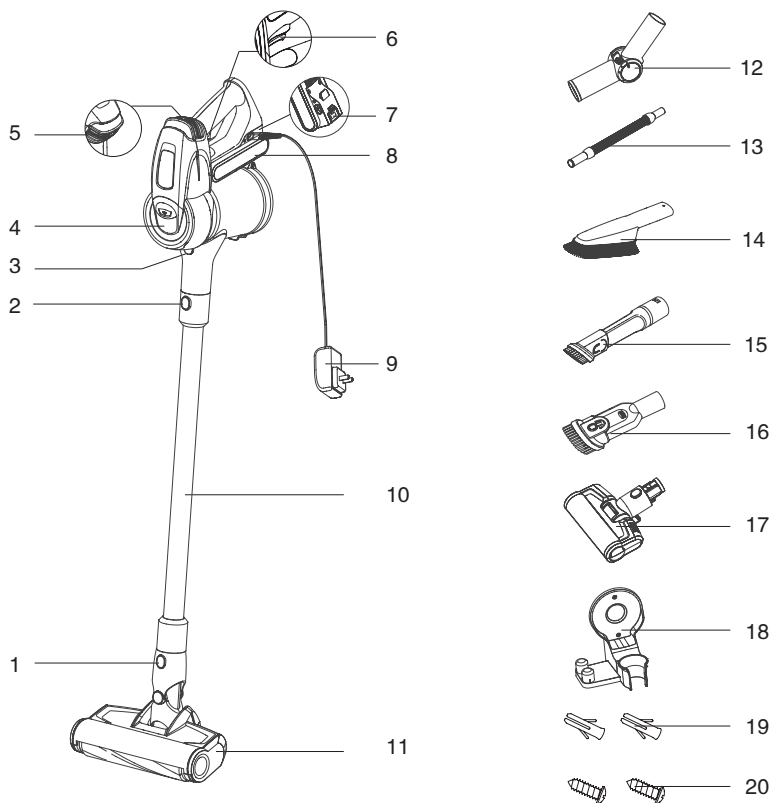

1. Floor Head Release Button

4. HEPA

7. attery Pack Release Button

10. Metal Tube

13.Strench Hose

16.2-in-1 Upholstery Tool

19.Expansion Hose

2. Metal Tube Release Button

5. Speed Control Button

8. Battery Pack

11. Electric Floor Head

14. Soft Brush

17.Electric Mattress Head

20.Screws

3. Dust Cup Release Button

6. On/off Button

9. Adaptor

12. Connector

15. 2-in-1 Crevice Tool

18.Charging Base

Packing List

Part Name	Handheld Vacuum Cleaner	Electric Floor Head	Electric Mattress Head	2-in-1 Upholstery Tool	2-in-1 crevice tool
Quantity	1	1	1	1	1
Part Name	Metal Tube	Adaptor	Battery Pack	Soft Brush	Connector
Quantity	1	1	1	1	1
Part Name	Stretch Hose	Charging Base	Instruction Manual	Screws	Expansion Hose
Quantity	1	1	1	2	2

Main-body Assembly

Connect the electric floor head with metal tube

Hold the floor head with left hand, use right hand to insert the metal tube vertically into floor head, align with the conductive needle, press the handle until a “click” sound is heard.(Picture 1)

⚠ **Note:** Keep the handle and floor head in the same direction, conductive needle shall align with the socket.

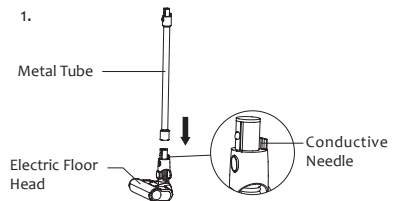

Charging base assembly

Fix the charging base on wall through screw holes, so that the handheld vacuum cleaner can be placed.(Picture 2)

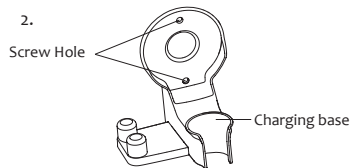

Assemble battery pack and handheld vacuum Cleaner

Battery pack assembly: use one hand to hold handheld vacuum cleaner, one hand to hold battery pack, align with the guide-track groove, then install the battery pack until the “click” sound is heard. Pull hard the battery pack downwards, if the battery pack remain tight, which means battery pack assembly complete.(Picture3)

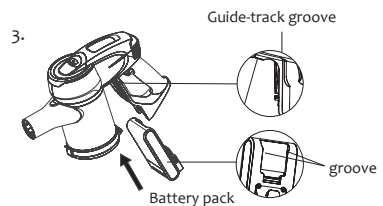

⚠ **Note:** Please disassemble the battery pack from the machine when the vacuum cleaner is not used for a long time.Pack the machine and store in dry place, avoiding direct sunlight or humid environment.





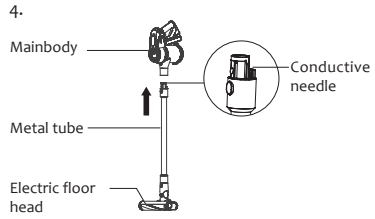

Assemble the electric floor head, metal tube and handheld vacuum cleaner

First, assemble the floor head and conductive metal tube based on the assembling method of electric floor head and conductive metal tube. Secondly, align the conductive needle of the conductive metal tube with the suction mouth conductive pipe, push upwards until a “click” sound is heard.(Picture4)



Accessories Assembly

For ease of use, this product is specially equipped with accessories for the hand-held vacuum cleaner. The handheld can connect to different tools for different cleaning purpose.

NAME	Model	JV83
Electric Mattress Head		
2-in-1 Upholstery Tool		
2-in-1 Crevice Tool		
Brush Soft		
Stretch Hose		
Connector		

Connect handheld vacuum cleaner with 2-in-1 upholstery tool

Insert 2-in-1 upholstery tool connector into the handheld air inlet until it is tightly fitted. (Picture5)

5.

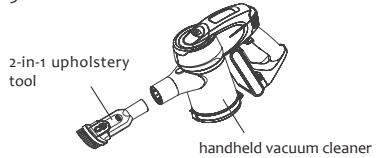

Connect handheld vacuum cleaner with accessories through stretch hose

Align the vacuum cleaner with stretch hose, insert until it is fully tightened.(Picture6)

6.

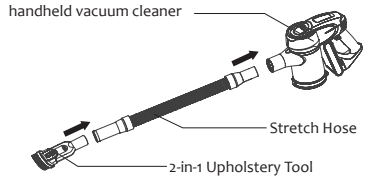

Align the vacuum cleaner with stretch hose, insert until it is fully tightened.(Picture6)

⚠ Note: The stretch hose can also connect other accessories:2-in-1 crevice tool and soft brush, the connecting method is the same as 2-in-1 upholstery tool

Accessories Connection List

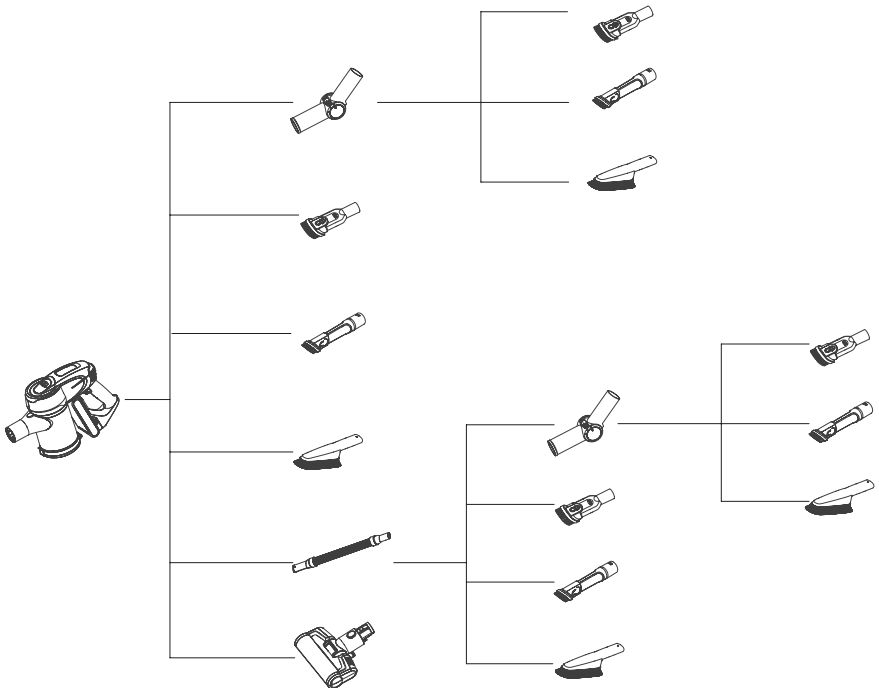

Connecting accessories with charging base

Please fix the charging base on a clean wall, do not fix on the wet wall like in the kitchen. After the task has been completed, place them on the charging base. (Picture 7&8)

Use of Vacuum Cleaner

Charging

⚠ **Note:** When using the machine for the first time, the battery capacity is not full, need to put the machine on the charging base or take out the battery to charge. The machine is able to be used after the battery is charged fully. (Picture 9)

Charge the vacuum cleaner in time when battery power is insufficient; When the voltage is too low, to protect the battery, the vacuum will automatically turn off. At this time, the vacuum must be charged. During charging, the battery pack can be taken off, charge it through adaptor, or place the machine onto the charging base, and the charging indicator turns red. The vacuum cleaner is charging.

⚠ **Note:** When using the vacuum cleaner for the first time, fully charge the battery and fully discharge the battery before second charge to increase the battery life.

JV83 Charging time is about 5 hours. When the charging indicator on the hand-held vacuum turns from red to green, it means the vacuum cleaner is fully charged. We recommend continue charging for half an hour to one hour, so that the charging effect is better. After charging, unplug the charger to stop charging. (Picture 10)

Use of Handheld Vacuum Cleaner

Take the handheld vacuum from the charging base, press the on/off button to turn on and turn off the vacuum. Green indicator lights up, it is normal mode, press the speed control button to strong mode, the speed control button can switch between strong mode and normal mode easily. (Picture 11)

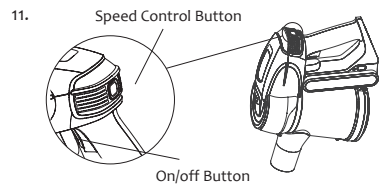
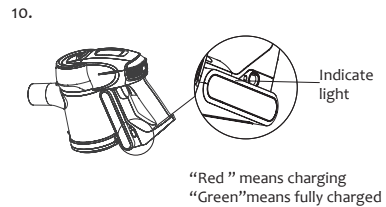
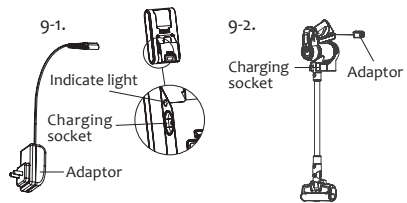
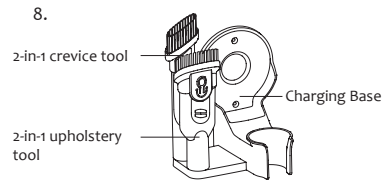
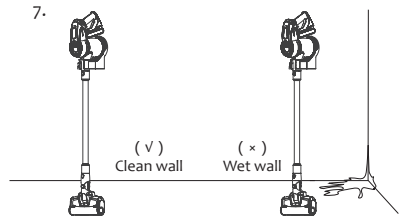

Use of Electric Floor Head

Electric floorhead can clean short hair carpet, hardfloor or tile floor.(Picture12)

△Note: When the electric floorhead is running, if brushroll stopped running due to big foreign object blockage or excessive fiber entangle, or the child accidentally putting hand into brushroll, the floorhead will stop working to protect personal safety and avoid damage to floorhead motor.

Use of Accessories

2-in-1 upholstery tool: Suitable to clean dust on closet, sofa, windowsill and table surface. (Picture13)

2-in-1 crevice tool: Suitable to clean crevices, corners and other narrow areas.(Picture14)

Soft brush: Suitable to clean easily scratched furniture, such as book shelf, artworks.(Picture15)

Electric Mattress Head: Beat up and clean dust, dust mite and dust mite allergen from sofa and bed. (Picture16)

Stretch hose: to connect handheld vacuum cleaner and Accessories to clean hard to reach areas. (Picture17)

12-1.

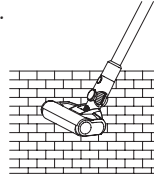

12-2.

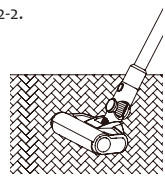

13.

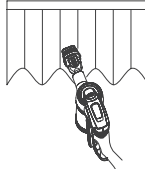

14.

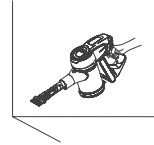

15.

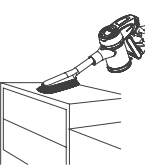

16.

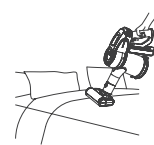

17.

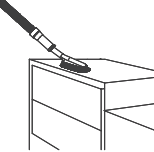

Cleaning and Replacing Parts

△ Note:

1. HEPA filter is available for sale from local vacuum cleaner distributors.
2. It is recommended to clean the dust cup after each use; When the dust cup is full or the HEPA filter is clogged, it needs to be cleaned and replaced if necessary. Floorhead brushroll might be entangled with hair after long time use, it needs to be cleaned in time to keep the vacuum working more efficiently.

Cleaning Dust Cup and Filtration System

Clean dust cup

Pull out downwards the dust cup On/ off button to dump dust in dust cup.(Picture 18)
Press hard the dust cup release button, hold steady the main body with right hand, rotate the dust cup in the direction shown on the picture, remove the dust cup from main body to further clean the dust cup.(Picture19)

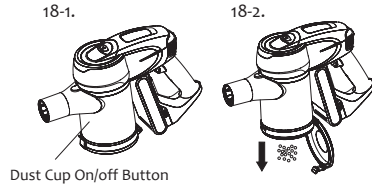

Clean filter system

Hold the mainbody, take the HEPA upwards as shown on the picture, take out the HEPA, then take out Grade 2 cyclone system, clean them. (Picture20)

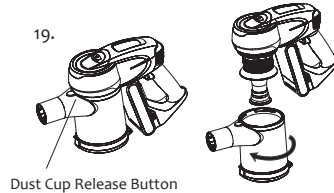

Fix inlet HEPA, rotate the HEPA cover in the same direction shown on the picture, separate the HEPA cover from inlet HEPA, which will be easily cleaned. After cleaning and drying, assemble again. (Picture20&21)

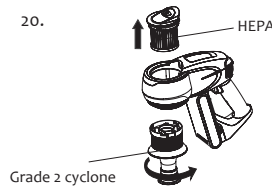

Cleaning Electric Brushroll

1. Use your finger to release the brushroll button, take out the side cover of the brushroll.
2. Take out one side of the brushroll in the same direction as shown on the picture, then brushroll can be taken out to clean.
3. After cleaning and replacing, reassemble it.(Picture22&23)

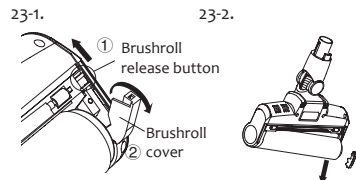
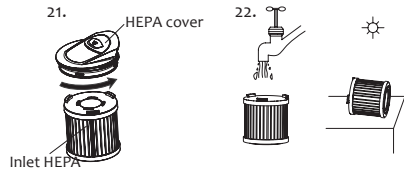

Storage of Vacuum Cleaner

Disassemble electric floor head and metal tube

When store or clean the vacuum cleaner, if you need to disassemble the electric floor head, press the electric floor head release button, pull upwards the metal tube. (Picture24)

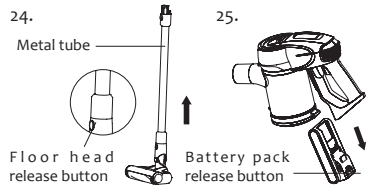

Unpack the Battery Pack

Press the battery release button, take out the battery pack. Put the battery pack into a plastic bag, then place in a dry place. (Picture25)

Disassemble the Handheld Vacuum Cleaner and Metal Tube

Fix the handheld first, press the release button of metal tube, pull out it. (Picture26)

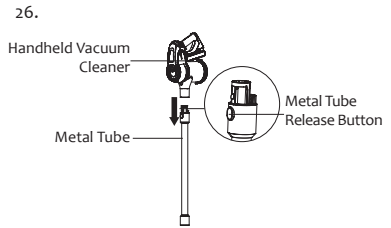

Machine Storage

Take out the battery pack if the machine is not used for a long time. Store the machine in cool and dry place, avoiding direct sunlight or humid environment.

Safety Notes

This vacuum cleaner is designed for home use. Do not use it for commercial or other purposes.

Please read this instruction manual carefully before use, properly save and store it for future use.

Do not put the vacuum close to fire or other high temperature facility.

Do not use or store the machine under extreme bad conditions, for example, extreme temperature. It is recommended to use it indoors between the temperature of 5 °C to 40 °C. Store the machine in dry place and avoid direct sunlight.

Fully charge the battery before first use or after long storage.

Before using the vacuum, make sure brushroll is assembled, otherwise, it may lead to motor fan blockage, causing motor burn out.

Please do not use the vacuum to pick up detergent, oil, glass slag, needle, cigarette ash, wet dust, water, matches, etc.

Please do not use the vacuum to pick up tiny particles such as cement, gypsum powder, wall powder, or large objects such as paper balls, otherwise it will cause malfunctions such as blockage and motor burnout.

Avoid blockage to air inlet or brushroll, it may cause motor failure.

Do not pour or splash water or other liquids into the machine to avoid short circuit to burn out the machine.

If the brushroll is not working, please check whether the brushroll is entangled with hair or other long fiber, clean it in time.

When storing the machine for a long time, ensure that the battery is fully charged before storage and charge the machine at least every three months.

Unplug the charger to clean or repair the machine. Hold the charger when plugging or unplugging it, and do not pull the charging cord.

Use a dry cloth to clean the machine. Liquids like gasoline, alcohol, lacquer thinner will cause crack or colour fading and cannot be used.

If the machine is not working after fully charged, it must be checked and repaired in our designated office, please do not dismantle the machine on your own.

When discard the machine, please press the button to release the battery pack, take out the battery pack, make sure the machine is disconnected with power and handled properly. Do not throw into fire, water or soil.

If the battery liquid leakage touches your skin or clothes, wash it with water, if there is any discomfort, please go to hospital immediately.

Do not use non-original battery pack, avoiding machine damage and safety problems.

Avoid to use the vacuum cleaner to pick up easily blockable things such as: plastic bags, candy paper, big scrap of paper, which might affect the function, even cause failure of working. Please clean the foreign matter on the floor head in time, then it will work normally. The discarded battery pack shall be recycled safely, do not throw away casually.

Failure Removal

Please check the following issues before sending to designated repair offices.

Symptoms	Possible Causes	Solutions
Motor is not working	Battery has no power	Charge the vacuum cleaner
	Metal tube, electric floor head, battery pack is not assembled correctly to the mainbody	Check the accessories are assembled correctly to the mainbody
Low suction	Dust cup is full	Empty dust cup
	Filter is blocked by dust	Clean or replace HEPA
	Floor head hose or brushroll blocked	Clean the floorhead
Short run time after charging	Battery not fully charged	Follow instruction manual to fully charge the battery
	Battery old aging	Replace new battery

⚠ Note: If any other failures occurred, which need professional tools, in order to avoid danger, the machine must be repaired or replaced by manufacturer, other maintenance offices or professionals from similar offices.

Product Specification

Technical Parameter

Model No	JV83
Rated Voltage	25.2V---
Rated Power	450W
Adaptor Input Voltage	100-240V ~ 50/60Hz 0.8A
Adaptor Output Voltage	30V---600mA
Model No of Electric Floor Head	T-EB110A
Rated Power of Electric Floor Head	30W
Battery pack capacity	2500mAh
Charging time	5h

Circuit Diagram

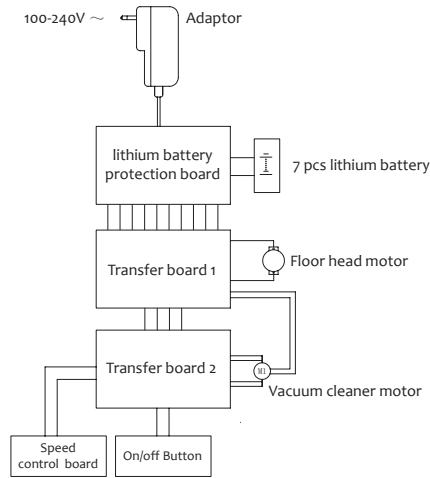

Manufacturer Information

Manufacturer	Kingclean Electric Co., Ltd
Address	No.1 Xiangyang Road, Suzhou New District, Jiangsu Province 215009, China

Disposal

The machine, accessories and packaging should be sorted for environmental-friendly recycling.

⚠ Do not dispose of the machine into household waste!

Only for EC countries: According to the European Guideline 2012/19/EU, machine that are no longer usable, and according to the European Guideline 2006/66/EC, defective or used battery packs/batteries, must be collected separately and disposed of in an environmentally correct manner.

Battery packs/batteries:

Integrated batteries may only be removed for disposal by qualified personnel.

Opening the housing shell can damage or destroy the machine.

Do not dispose of battery packs/batteries into household waste, fire or water. Battery packs/batteries should, if possible, be discharged, collected, recycled or disposed of in an environmental-friendly manner.

Subject to change without notice

Warranty Information

This product enjoys two year warranty for the machine and 12 months warranty for the battery service starting from the date of purchase.

Excluded from the guarantee is normal wear, commercial use, alterations to the appliance as purchased, cleaning activities, consequences of improper use or damage by the purchaser or a third person, damage, that can be attributed to external circumstances or caused by the batteries.

Installation de produits

Déballage

Ouvrez l'emballage, sortez le coussin en mousse, et tous les accessoires et données, prenez l'aspirateur, enlevez-le depuis la valise, enlevez le sac en plastique. Conservez-les pour le transport futur.

Nom des pièces

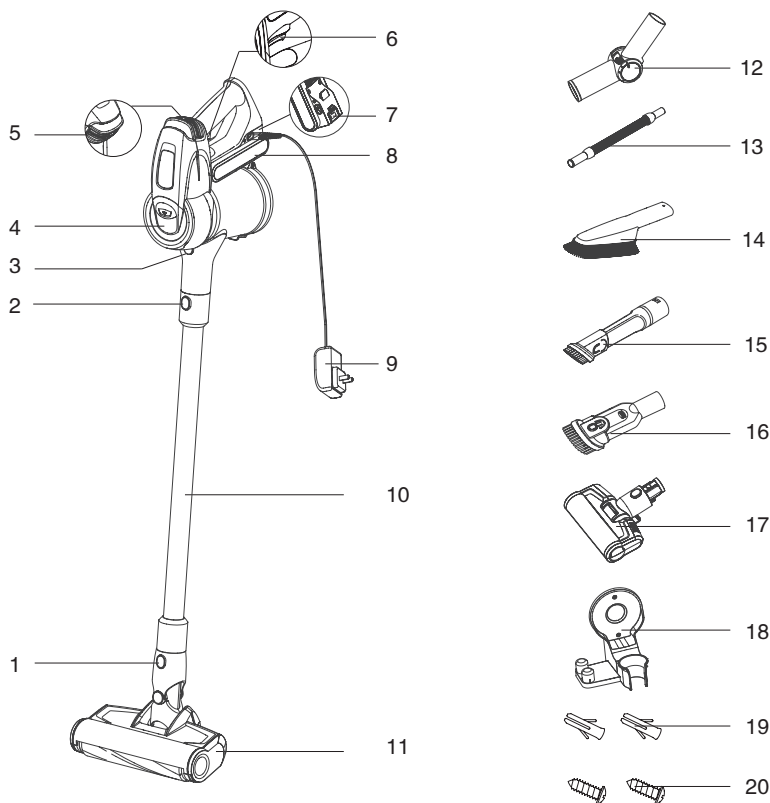

1. Bouton de libération de la brosse électrique

4. HEPA

7. Bouton de libération du sac de

10. Tube conducteur en métal

13. Tuyau extensible

16. Outil de crevasse 2 en 1

19. Tuyau d'expansion

2. Bouton de libération du tube en métal

5. Bouton de contrôle de la vitesse

8. Sac de batterie

11. Brosse électrique

14. Brosse douce

17. Brosse électrique de acariens

20. Vis

3. Bouton de libération de la verre à poussière

6. Bouton de marche / arrêt

9. Adaptateur

12. Adaptateur

15. Outil de rembourrage 2 en 1

18. Base de charge

Liste de colisage

Nom de la pièce	Aspirateur à main	Brosse électrique	Brosse électrique de acariens	Outil de rembourrage 2 en 1	Outil de crevasse 2 en 1
Quantité	1	1	1	1	1
Nom de la pièce	Tube conducteur en métal	Adaptateur	Sac de batterie	Brosse douce	Connecteur
Quantité	1	1	1	1	1
Nom de la pièce	Tuyau extensible	Base de charge	Manuel d'instructions	Vis	Tuyau d'expansion
Quantité	1	1	1	2	2

Assemblage de la machine

Montage de la brosse électrique du tube en métal

Tenez la brosse avec la main gauche selon la direction indiquée, utilisez la main droite pour insérer le trou de montage de la brosse sous le tube conducteur en métal verticalement dans la tête de la brosse, alignez-le avec l'aiguille conductrice, appuyez sur la poignée jusqu'à ce qu'un «Tac» sera entendu et l'installation est terminée. (Photo 1)

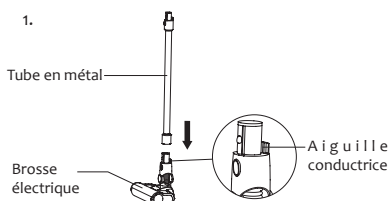

⚠ Attention: Maintenez la poignée et la brosse dans la même direction, l'aiguille conductrice doit être alignée avec la douille.

Montage de la base de charge

Fixez la base de charge au mur par les trous de vis pour placer l'aspirateur à main. (Photo 2)

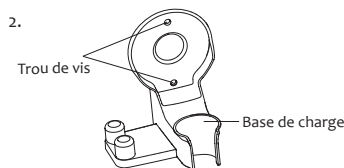

Montage du sac de batterie et de l'aspirateur à main

Montage du sac de batterie: tenez l'aspirateur à main avec une main et le sac de batterie avec l'autre main, alignez-le sur la rainure de guidage, puis installez le couvercle du sac de batterie selon la direction de la flèche comme indiqué. Tirez fortement le sac de batterie vers le bas et le couvercle ne lâche pas après avoir entendu le son «Tac», ce qui signifie que la batterie est complètement installée. (Photo 3)

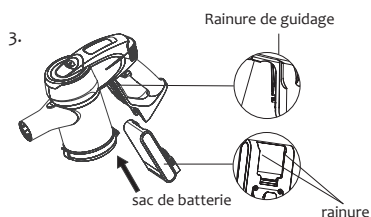

⚠ Attention: Démontez le sac de batterie lorsque l'aspirateur n'est pas utilisé pendant une longue période, emballez la machine et conservez-la dans un endroit sec, pas dans un environnement de lumière directe du soleil ou humide.





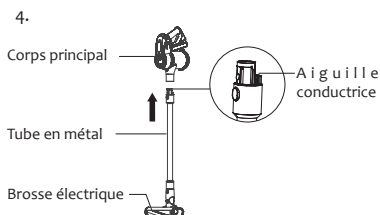

Montage de la brosse électrique, du tube conducteur métallique et l'aspirateur à main

Premier monter la brosse électrique et le tube métallique conducteur selon la méthode d' montage de la brosse électrique et du tube métallique conducteur. Deuxièmement, alignez l'aiguille conductrice du tube métallique conducteur avec le tube de levage conducteur de la bouche d'aspiration, poussez-la vers le haut jusqu'à entendre un «Tac».(Photo 4)



Assemblage d'accessoires

Pour faciliter l'utilisation, ce produit est spécialement équipé d'accessoires pour l'aspirateur à main, lorsque vous utilisez l'aspirateur à main, vous pouvez connecter les accessoires directement selon vos besoins.

Nom	Numéro de modèle	JV83
Brosse électrique de acariens		
Outil de rembourrage 2 en 1		
Outil de crevasse 2 en 1		
Brosse douce		
Tuyau extensible		
Connecteur		

Connexion de l'aspirateur à main et l'outil de rembourrage 2 en 1

Alignez l'adaptateur circulaire de l'outil de rembourrage 2-en-1 sur l'aspiration de la verre de poussière de l'aspirateur à main, puis insérez-le dans la position d'arrêt comme indiqué.(Photo 5)

L'aspirateur à main est connecté aux accessoires par un tuyau extensible

Aligner l'entrée d'aspiration de la verre de poussière de l'aspirateur avec l'adaptateur carré du tuyau extensible, insérer jusqu'au position d'arrêt selon la direction de la figure. (Photo 6)

Connecter le tuyau extensible avec l'outil de rembourrage 2 en 1: insérez l'outil de rembourrage 2 en 1 jusqu'au position d'arrêt selon la direction de la figure. (Photo 6)

⚠ Attention: autres accessoires connectés au tuyau extensible sont: suceur plat 2 en 1 et brosse douce, la méthode de connection est identique à l'outil de rembourrage 2 en 1.

Liste de connexion des accessoires

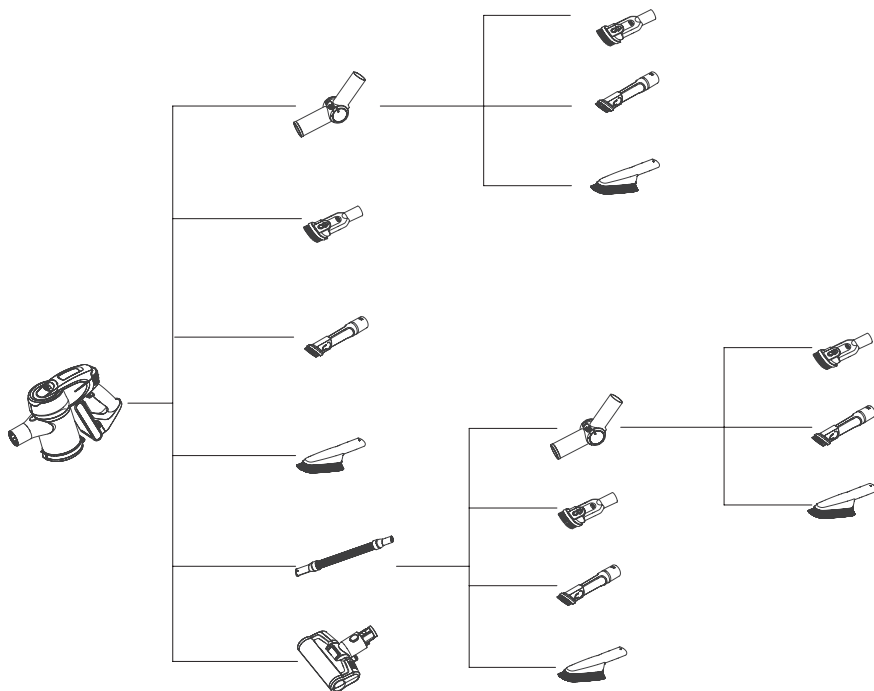

5.

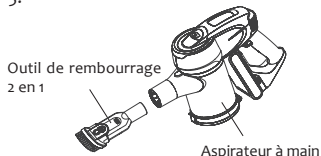

6.

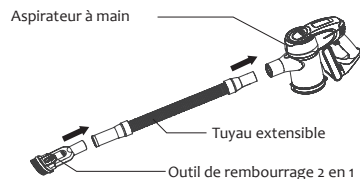

Connexion d'accessoires avec la base de chargen

Fixez la base de charge sur un mur proper, ne fixez pas le mur humide comme dans la cuisine. Après il est terminée, placez-les sur la base de chargement. (Photos 7 et 8)

Utilisation de l'aspirateur

Charge

⚠ **Attention:** Quand vous utilisez ce produit pour la première fois, la capacité de la batterie n'est pas pleine, il doit placer la machine sur la base de charge ou sortir le sac de batterie pour la charger, il peut être utilisée après la batterie complètement chargée.(Photo 9)

Chargez l'aspirateur à temps lorsque la batterie de l'aspirateur est insuffisante; quand la tension est trop basse, l'aspirateur s'éteindra automatiquement pour protéger le sac de batterie, maintenant, il doit être chargé. Pendant la charge, vous pouvez retirer le sac de batterie, la charger avec un adaptateur ou placer la machine sur la base de chargement, l'indicateur de charge devient rouge, l'aspirateur est en charge

⚠ **Attention:** Quand vous utilisez l'aspirateur pour la première fois, chargez complètement le sac de batterie et déchargez-la complètement avant la seconde charge pour augmenter la durée de vie du sac de batterie.

Le temps de charge de JV83est d'environ 5 heures, lorsque l'indicateur de charge de l'aspirateur à main change du rouge au vert, cela signifie que l'aspirateur est complètement chargé. Nous vous recommandons de continuer à charger pendant une demi-heure à une heure et l'effet de charge sera meilleur. Après le charge, débranchez le chargeur pour arrêter le chargement. (Photo10)

Utilisation de l'aspirateur à main

Enlevez l'aspirateur à main de la base de charge, appuyez sur le bouton marche / arrêt pour allumer et éteindre l'aspirateur. L'indicateur vert s'allume après le démarrage, c'est la vitesse basse, appuyez sur le bouton de contrôle de la vitesse pour passer en la vitesse haute, le bouton de contrôle de la vitesse permet de changer facilement entre le mode fort et le mode normal. (Photo 11)

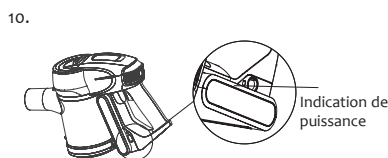
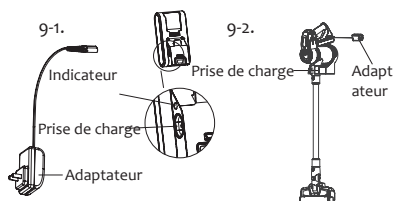
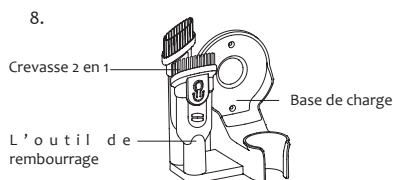
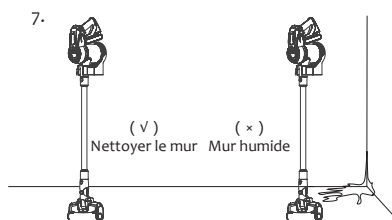

«Rouge» signifie charger
«Vert» signifie complètement

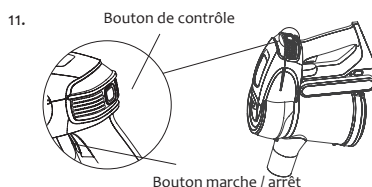

Utilisation de la brosse électrique

La brosse électrique peut nettoyer les tapis à poil court ou sol dur, dalle de sol. (Photo 12)

⚠Attention:Lorsque la brosse électrique fonctionne, si le rouleau de brosse cesse de fonctionner en raison d'un gros corps étranger ou d'un enchevêtrement excessif de fibres, ou même l'enfant met accidentellement la main dans le rouleau de brosse, la brosse s'arrêtera de fonctionner pour protéger la sécurité personnelle et éviter d'endommager le moteur de la brosse.

Utilisation des accessoires

Outil de rembourrage 2 en 1: Convient au nettoyage de la poussière sur le placard, la tablette de fenêtre, le sofa et les surfaces de table. (Photo 13)

Suceur plat 2 en 1: Convient au nettoyage des crevasses, coins et autres zones étroites.(Photo 14)

Brosse douce: convient au nettoyage des meubles facilement rayés, par exemple, les étagères à livres, les œuvres d'art. (Photo 15)

Brosse électrique: battez et nettoyez le demodex et la poussière dans les acariens et allergènes d'acariens du canapé et du lit par le rouleau brosse.(Photo 16)

Tuyau extensible: le tuyau extensible est connecté avec l'aspirateur à main et les accessoires afin de nettoyer les poussières facilement.(Photo 17)

12-1.

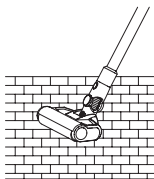

12-2.

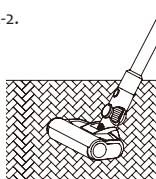

13.

14.

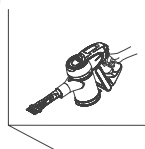

15.

16.

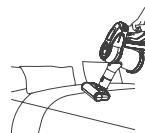
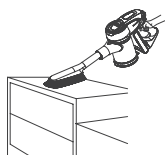

17.

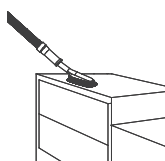

Nettoyage et remplacement des pièces

⚠ Achtung:

1. Le filtre HEPA est disponible à la vente dans les distributeurs locaux d'aspirateurs.
2. Il est recommandé de nettoyer la verre à poussière après chaque utilisation; quand la verre à poussière est plein ou que le filtre HEPA est bouché, il doit être nettoyé et remplacé si nécessaire, après une utilisation pour long temps, la brosse électrique peuvent être empêtrées dans les cheveux, il doit être nettoyées à temps pour que l'aspirateur fonctionne plus efficace

Nettoyage de la verre à poussière et du système de filtration

Nettoyage de la verre à poussière

Tirez vers le bas le bouton marche / arrêt de la verre à poussière pour déposer la poussière dans la verre à poussière.(Photo 18)

Appuyez fortement sur le bouton de libération de la verre à poussière, fixez le corps principal avec la main droite, tournez la verre à poussière dans le sens indiqué sur la figure, retirez le composant de la verre à poussière et le corps principal pour nettoyer la verre à poussière.(Photo 19)

Nettoyage du filtre

Tenez le corps de la machine, prenez le HEPA vers le haut selon la direction de la figure, sortez le HEPA; puis retirez le système cyclone secondaire pour nettoyer le composant HEPA et le système cyclone secondaire.(Photo 20)

Fixez l'entrée de HEPA, tournez le couvercle HEPA dans le même sens de la photo pour séparer le couvercle HEPA de l'entrée HEPA, et il peut facilement nettoyer l'entrée de HEPA. Après le nettoyage ou le séchage (remplacez si nécessaire), assemblez-le dans l'ordre inverse de démontage et utilisez-le à nouveau.. (Photos 21 et 22)

Nettoyage de la brosse électrique

1. Utilisez votre doigt pour relâcher le bouton du rouleau dans le sens de la flèche, sortez le capot latéral du rouleau.
2. Enlevez un côté du rouleau-brosse dans le même sens que sur la figure, puis retirez-le depuis la rainure pour le nettoyer.
3. Après le nettoyage et le remplacement, remontez-le dans l'ordre inverse de la démontage. (Photo 23)

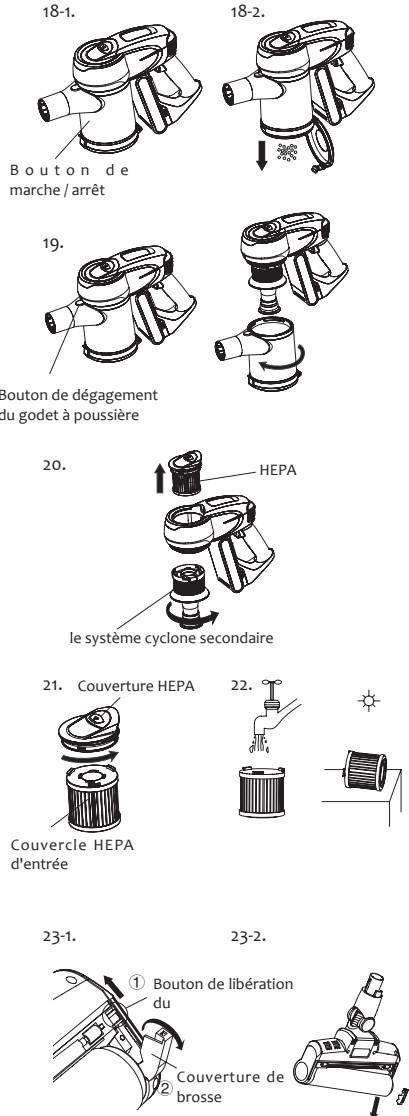

Stockage de l'aspirateur

Démontage de la brosse électrique et du tube conducteur métallique

Lorsque vous ouvrez le sac ou nettoyez l'aspirateur, si vous devez démonter la brosse électrique, appuyez sur le bouton de libération de la brosse électrique, tirez le tube conducteur métallique selon la direction et enlevez-le depuis le trou de montage. (Photo 24)

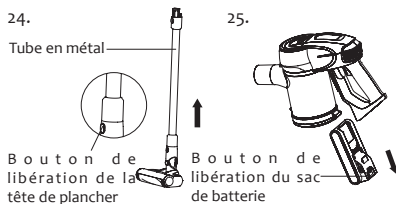

Démontage du sac de batterie

Appuyez sur le bouton de libération de la batterie, sortez la batterie. Placez le sac de batterie dans un sac en plastique, puis placez-la dans un endroit (photo 25).

Démontage de l'aspirateur à main et du tube conducteur en métal

Fixez d'abord l'aspirateur à main, appuyez sur le bouton de libération du tube en métal et retirez-le selon la direction. (Photo 26)

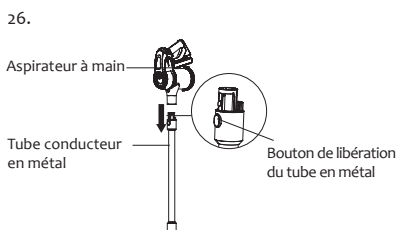

Stockage de la machine

Démontez le sac de batterie lorsque l'aspirateur n'est pas utilisé pendant une longue période, emballez la machine et conservez-la dans un endroit sec, pas dans un environnement de la lumière directe du soleil ou humide.

Notes de sécurité

Cet aspirateur est conçu pour l'usage domestique. Ne l'utilisez pas pour les utilisations commerciales ou autres.

Veillez lire attentivement ce mode d'emploi avant de l'utilisation, le conserver correctement pour l'utilisation ultérieure.

Ne placez pas l'aspirateur près du feu ou d'une autre lieu à haute température.

N'utilisez et stockez pas la machine dans des conditions extrêmes, par exemple les températures extrêmes, les environnements entre 5 et 40 ° C, placez la machine dans un lieu sec et évitez l'exposition au soleil pour longtemps.

Chargez complètement la batterie avant l'utilisation du sac de batterie nouvelle ou la première utilisation après un long temps de stockage.

Avant d'utiliser l'aspirateur, assurez-vous que le rouleau pinceau est installé, sinon il peut provoquer des blocages du ventilateur du moteur et du dommage du moteur.

N'utilisez pas l'aspirateur pour absorber le détergent, l'huile, le laitier de verre, l'aiguille, la cendre de cigarette, la poussière humide, l'eau sale, les allumettes, etc.

N'utilisez pas l'aspirateur pour absorber de minuscules particules, par exemple, ciment, poudres de plâtre, poudres de murs ou de gros objets tels que des boules de papier, sinon il peut provoquer des blocages de l'aspirateur et du dommage du moteur.

Évitez de bloquer l'entrée d'air ou la brosse quand vous utilisez l'aspirateur, cela pourrait provoquer une panne du moteur.

Ne pas verser ni éclabousser d'eau ou d'autres liquides dans la machine afin d'éviter le court-circuit de la machine.

Si le rouleau brosse ne tourne pas, vérifiez s'il est emmêlé avec des cheveux ou autre fibre longue, nettoyez-le à temps.

Lorsque vous stockez la machine pendant une longue période, assurez-vous que la batterie est complètement chargée et chargez la machine au moins tous les trois mois.

Débranchez le chargeur pour nettoyer ou réparer l'aspirateur, maintenez le sac de batterie, et ne touchez pas l'eau ou autres matériaux conducteur.

Utilisez un chiffon sec pour nettoyer la machine, ne utilisez pas l'essence, l'alcool, les diluents, sinon il peut provoquer la fissure du couvercle ou l'alteration de couleurs.

Si la machine ne fonctionne pas après le charge complète, il doit être examinée et réparée dans notre lieu désigné, ne démontez pas la machine sans permission.

Lorsque vous abandonnez la machine, appuyez sur le bouton de libération du sac de batterie, retirez-le, assurez-vous que la machine est débranchée et manipulée correctement, ne pas jetez dans le feu, l'eau ou le sol.

Si la fuite de liquide de la batterie touche votre peau ou vos vêtements, lavez-les avec l'eau, s'il y a du mal, veuillez vous rendre immédiatement à l'hôpital.

N'utilisez pas le sac de batterie non original pour éviter de causer l'endommagement de la machine et la problème de sécurité.

Évitez d'utiliser l'aspirateur pour absorber des objets facilement bloquables, par exemple: sacs en plastique, papier de bonbons, papier gros qui pourraient baisser le fonctionnement de l'aspirateur, voire même ne travailler pas. Nettoyez les corps étrangers sur la brosse de l'aspirateur à temps, et il peut fonctionner normalement. Le bloc de batterie abandonné doit être recyclé en toute sécurité, ne le jetez pas à volonté.

Élimination des pannes

Vérifiez les points suivants avant d'envoyer aux services de réparation désignés.

Phénomènes	Causes possibles	Solutions
Le moteur ne fonctionne pas	La batterie n'a pas de courant	Charger l'aspirateur
	Le tube métallique, la brosse électrique, le sac de batterie et l'aspirateur à main ne sont pas assemblés correctement	Vérifiez si les accessoires et l'aspirateur à main sont correctement assemblés
Faible aspiration	La verre à poussière est plein	Vider la verre à poussière
	Le filtre est bloqué par la poussière	Nettoyer ou remplacer HEPA
	Le tuyau de vent de la brosse ou du rouleau brosse est bloqué	Nettoyer la brosse
Temps de l'utilisation court après la charge	Der Akku ist nicht vollständig aufgeladen	Charger complètement la batterie selon le manuel d'instructions
	Alterung der Batterie	La batterie est un produit facilement consommable et peut être achetée dans un lieu de service désigné.

⚠Attention: En cas d'autre défaillance produit, il nécessite des outils professionnels pour éviter un danger, la machine doit être réparée ou remplacée par des professionnels du fabricant, du service de maintenance ou du service similaire du fabricant.

Spécifications du produit

Paramètre technique

Numéro de modèle	JV83
Tension nominale	25.2V===
Puissance nominale	450W
Tension d'entrée de l'adaptateur	100-240V ~ 50/60Hz 0.8A
Tension de sortie de l'adaptateur	30V===600mA
Numéro de modèle de la brosse électrique	T-EB110A
Puissance nominale de la brosse électrique	30W
Capacité de la batterie	2500mAh
Temps de charge	5h

Schéma du circuit

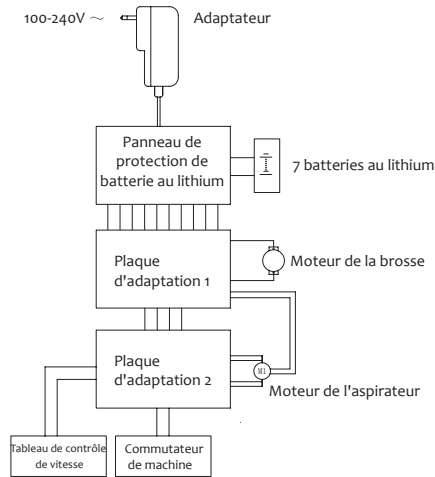

Herstellerinformationen

Fabricant	Kingclean Electric Co., Ltd
Adresse	No.1 rue Xiangyang, nouveau district de Suzhou, province du Jiangsu 215009, Chine

Disposition

Pour un recyclage respectueux de l'environnement, les machines, les accessoires et les emballages doivent être classés.

Ne pas jeter la machine dans les ordures ménagères!

Uniquement pour les pays de la CE: Selon la directive européenne 2012/19 / EU et conformément à la directive européenne 2006/66 / CE, les blocs / batteries défectueux ou usés, les machines qui ne sont plus utilisables doivent être collectées séparément et éliminées dans le respect de

Batteries / batteries

Les piles intégrées ne peuvent être retirées pour élimination que par du personnel qualifié. Ouvrir la coque du boîtier peut endommager ou détruire la machine.

Ne pas jeter les batteries dans les déchets ménagers, ni dans le feu ni l'eau. Les piles / batteries doivent être déchargées, collectées, recyclées ou éliminées dans le respect de l'environnement s'il est possible.

Sujet à changement sans préavis

Informations de garantie

Ce produit bénéficie d'une garantie de deux ans la date d'achat

La garantie l'usure normale exclus l'utilisation commerciale, les modifications apportées à l'appareil acheté, les activités de nettoyage, les conséquences d'un usage impropre ou de dommages causés par l'acheteur ou un tiers, les dommages pouvant être imputés à des circonstances extérieures ou aux piles.

JIMMY